

Typové označení: IT1-24 KVOB	x	/150
		šířka
	1	jednodílné výklop. čelo
	2	dvoudílná vrata

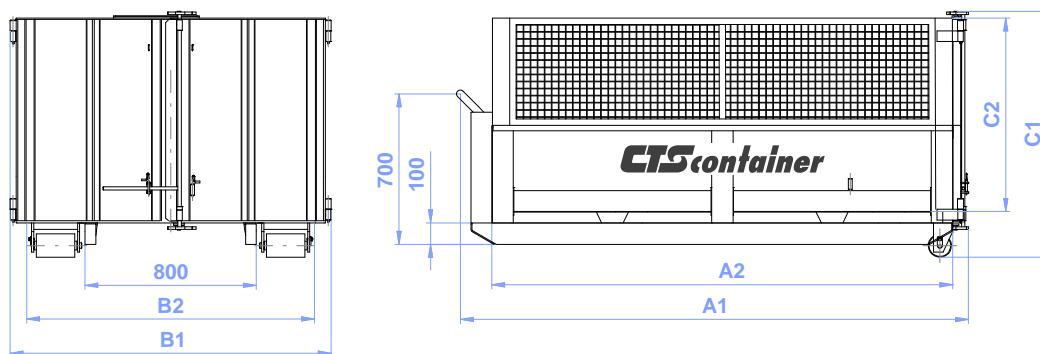

Určen pro ukládání, manipulaci a přepravu stavebních materiálů a zemin, odpadů a sypkých hmot na jednoramenném automobilovém nosiči kontejnerů.

Vyráběn z hraněných ocelových plechů tloušťky 3 mm (podlaha) a 2 mm (boky kontejneru). Spodní část s pevnými boky do výše 400 mm (vnitřní výška). Výše umístěná polovina celkové výšky boků kontejneru vybavena drátěnou sítí z drátu Ø2 mm a rozměru ok 30x30 mm.

Podélníky kontejnerového rámu jsou vyrobeny z profilu „I 100“ zaručující dostatečnou životnost a odolnost proti přetížení.

Zadní čelo ve standardním provedení je dodáváno (v typovém označení poslední číslice):

- 1 jednodílné, otevírané kolem horních vodorovných závěsů, nebo
- 2 dvoudílné, otevírané kolem svislých závěsů do stran se zajištěním v otevřené poloze.

Doplňky a úpravy za příplatek: (nutno uvést v objednávce)

- zakrytí kontejneru plachtou, sítí nebo víkem;
- háčky pro uchycení sítě nebo plachty;
- barevné provedení povrchové úpravy lze přizpůsobit požadavkům zákazníka;
- jiné dle dohody.

Základní technické údaje	IT1-24 KVOB x/150
Délka A1 (A2)	2 380 (2 160) mm
Šířka B1 (B2)	1 500 (1 344) mm
Výška C1 (C2)	1.145 (900) mm
Objem	2,60 m ³
Hmotnost kontejneru	370 kg
Hmotnost celková max.	2 000 kg

Verze nosiče: Z

Výrobce si vyhrazuje právo na technické změny